

修改记录 REVISIONS				
版本 REV	标记 MARK	事项 DESCRIPTION	日期 DATE	核准 APPROVED
V1.0				

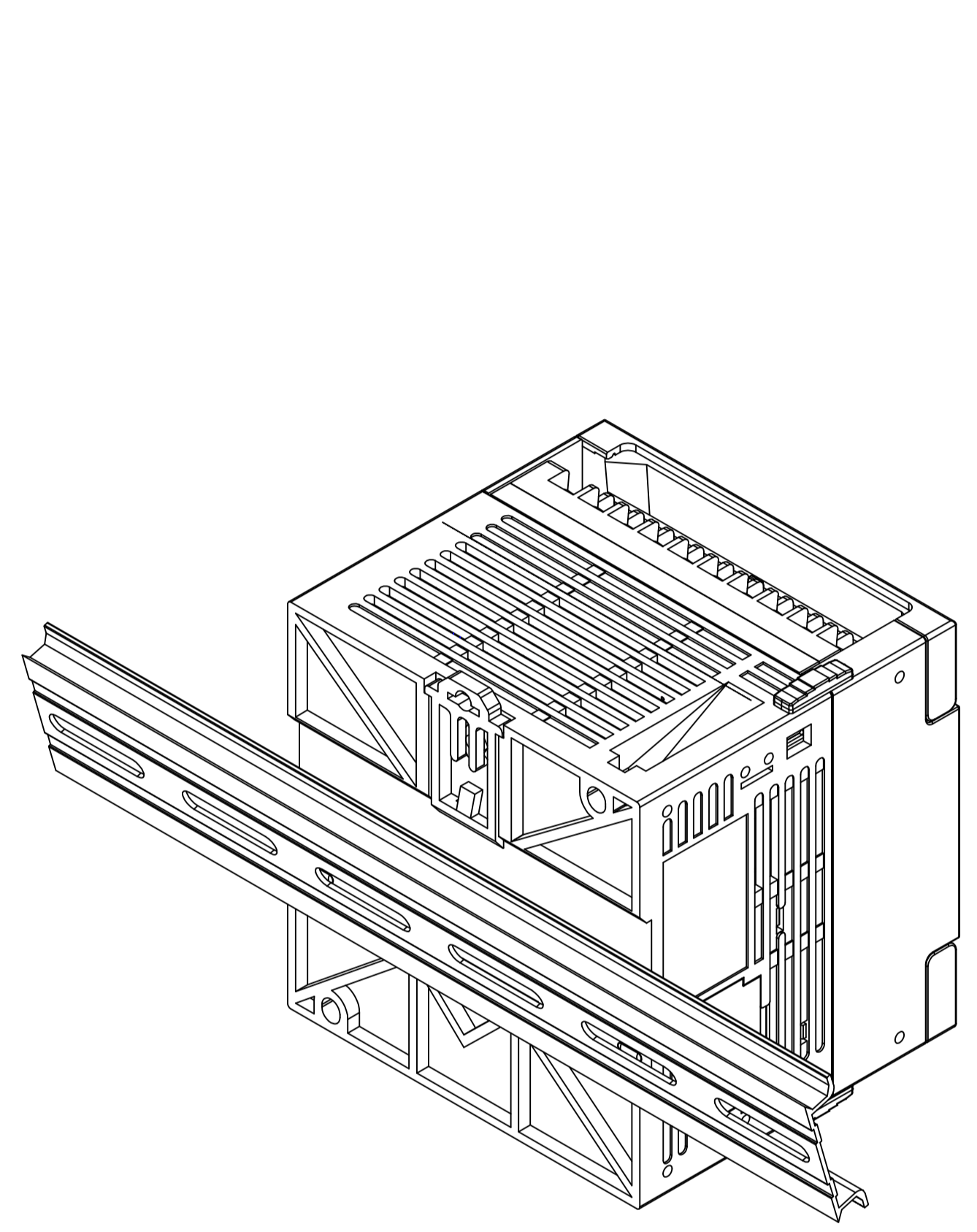

安装步骤一：  
将导轨卡入设备的下部（无卡扣）

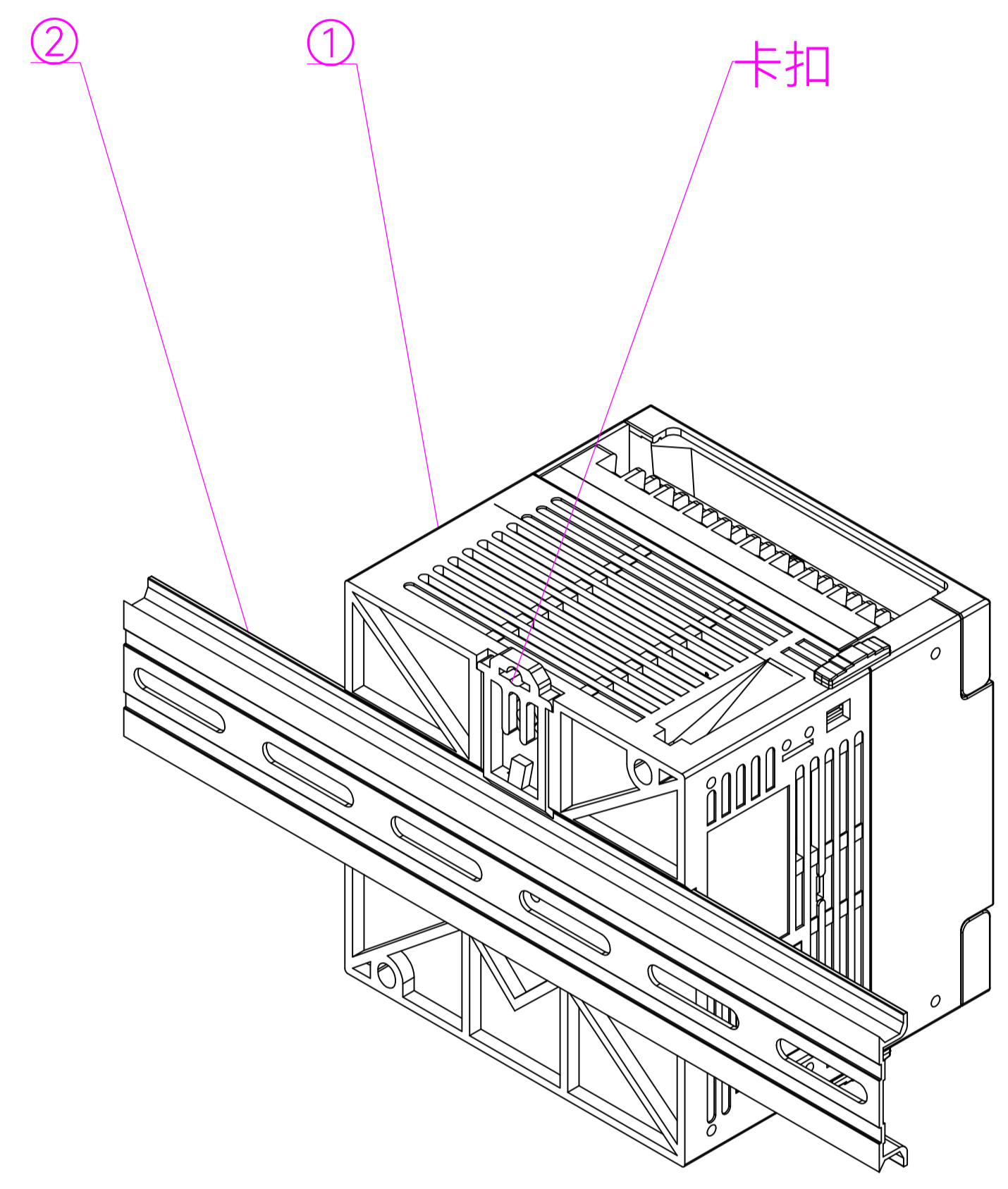

安装步骤二：  
将导轨另外一端卡入设备的卡扣，  
卡扣卡住导轨即可完成安装

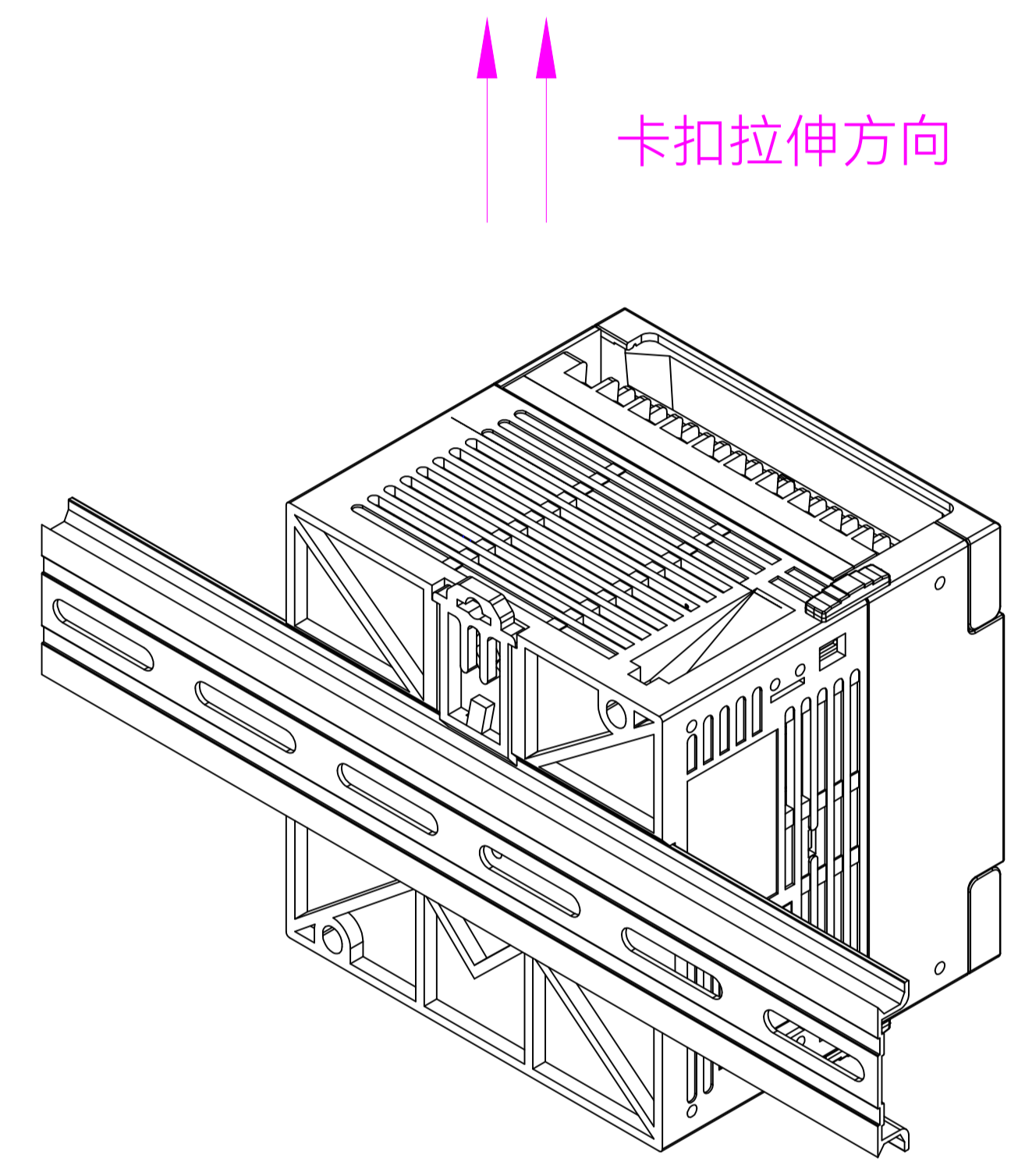

拆除步骤三：  
将卡扣延着卡扣拉伸方向拉伸，导  
轨（卡扣方向）会掉出来，再将导  
轨拿出即可完成拆除

序号	名称	数量	备注
1	HCR2-24M设备	1	
2	导轨	1	

比例 SCALE	1:1	日期 DATE	2021/11/11	零件名称 PART NAME	HCR2-24M_导轨安装示意图	
单位 UNIT	mm	页码 SHEET	1/1	零件图号 PART CODE		
设计 DESIGNED BY	吴东东	画图 DRAWN BY	吴东东	检查 CHECKED BY	核准 APPROVED BY	夏鑫岩
零件材料 RAW MATERIAL		NO.	无	浙江禾川科技股份有限公司 ZHEJIANG HECHUAN TECHNOLOGY CO.,LTD.		
体积 VOL	0 cm <sup>3</sup>	未注尺寸公差按照国标执行 GB/T 1804-2000-m		禾川图纸，非禾川授权不得转让，流转和借作他用！		