

电机性能规格:

法兰	60
额定功率(W)	200
额定电压(V)	DC48
每相感应电压常数(mV/(r/min))	3.52
额定电流(A)	8
瞬时最大电流(A)	20
额定转矩(N.m)	0.64
瞬时最大转矩(N.m)	1.28
线电阻(Ω)	0.42
线电感(mH)	0.88
额定转速(rpm)	3000
最高转速(rpm)	4000
转子转动惯量(10-4kg.m ²)无刹车	0.17
转子转动惯量(10-4kg.m ²)带刹车	0.21
转子极对数P	4
定子槽数S	12
编码器类型	17bit
电机绝缘等级	F
电机防护等级	IP65

轴端面局部:

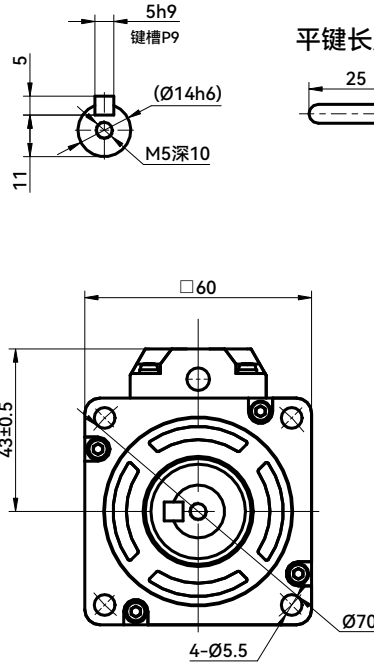

平键长度:

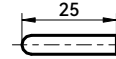

信号线连接器:

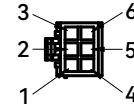

制动器连接器:



动力线连接器:

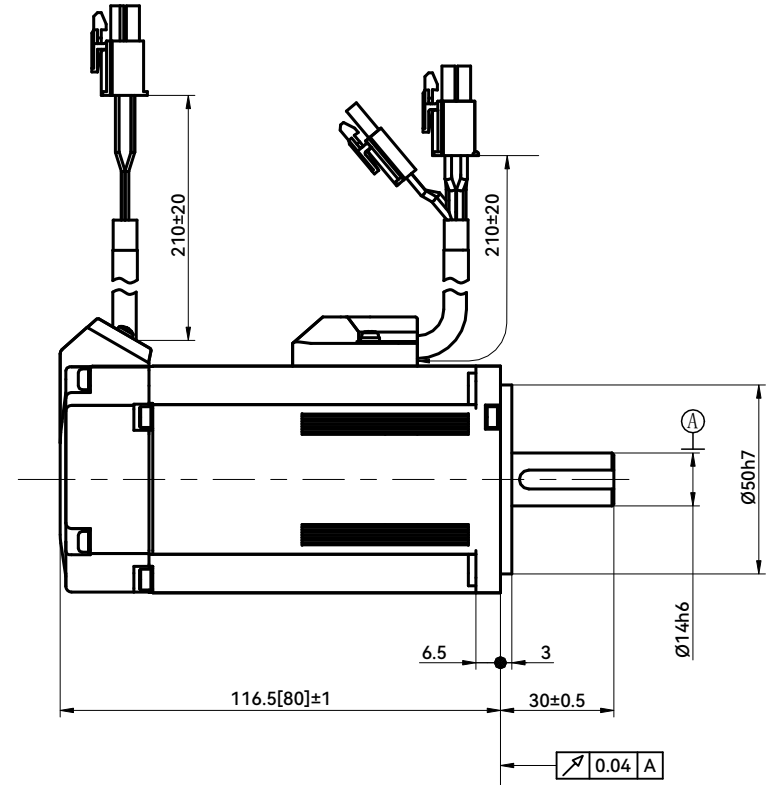
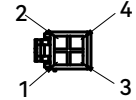

动力线连接:

端子号码	信号名	颜色
1	U	赤
2	V	白
3	W	黑
4	FG	绿

信号线连接:

端子号码	信号名	颜色
1	BATT	赤(黑色标记)
2	+DO	白(赤色标记)
3	-DO	白
4	VCC	橙
5	GND	青
6	SHIELD	绿

制动器连接:

1	BRK1	橙
2	BRK2	棕

注: 方括号内尺寸为不带刹车机种长度。

客户回签

						HCFa 浙江禾川科技股份有限公司		
标记	处数	分区	更改文件号	签名	年月日	48V-200W伺服电机		
设计	何奕城	2022.01.14	标准化			阶段标记	重量	比例
审核	徐海宁	2022.01.14				1:2		
工艺			批准	陈	2022.01.14	共 张第 张		
						X2MA020A-N(B)6LA		